

## Casette

Le casette da gioco offrono ai bambini spazi fisici che appartengono a loro solamente: favoriscono attività aggreganti auto organizzate ed il gioco di ruolo.

Con il gioco di ruolo i bambini reinterpretano a modo loro il mondo degli adulti elaborando i propri vissuti. Il gioco di ruolo educa al rispetto delle regole accordate col gruppo e crea un comportamento sociale responsabile. I bambini imparano a promuovere e a far valere la propria idea, a mediare con le esigenze altrui, a condividere i propri desideri cercando di farli convivere con quelli altrui.

Il gioco di ruolo pertanto è uno strumento indispensabile per promuovere la capacità di dialogo e di comunicazione. Questa attività si sviluppa dal secondo anno di età e persiste positivamente anche fino a tutto il periodo della scuola elementare.



### 3.35 Capanna

superficie alla base: 1,5 x 1,5 m

superficie coperta: 1,95 x 1,7 m

altezza (tot.): 1,5 m

1 panca; l = 1,0 m; largh. ca. 0,2 m; h = 0,3 m (trasportabile)

1 tavolo; l = 1,0 m; largh. ca. 0,35 m; h = 0,55 m (trasportabile)

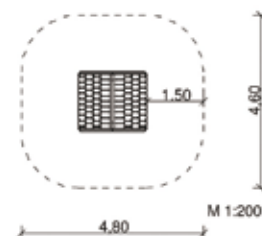

**3.35.1 casetta - come elemento singolo (3.35.1.1 Kit colori ad acqua)**

**3.35.2 panca - come elemento singolo (3.35.2.1 Olio trasparente)**

**3.35.3 tavolo - come elemento singolo (3.35.3.1 Olio trasparente)**



### 3.1.7.1 Piccola casa dei nanetti

superficie alla base: 1,2 m x 1,2 m  
superficie coperta: 1,5 m x 1,5 m  
altezza: 1,5 m  
1 panca

*opzione*

staccionata; l = 2 x 2,0 m; h = 0,7 m

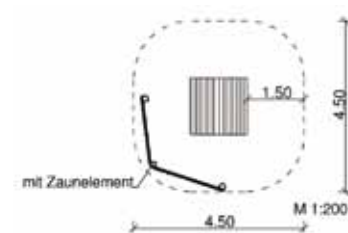

### 3.14.9.1 Forno

superficie alla base: 1,0 x 1,4 m  
superficie coperta: 1,4 x 1,8 m  
altezza: 1,35 m  
apertura forno: l = 0,75 m; largh. = 0,5 m; h = 0,45 m

rivestimento laterale completo a ricreare la forma della struttura in muratura

*opzione*

Possibile anche lasciare i lati aperti oppure aggiungere panche di seduta o scaffali

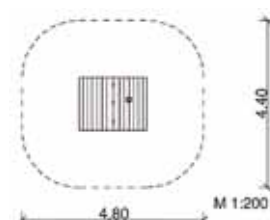

### 3.1.15 Casetta „Gaudi“

superficie alla base (totale): 2,0 x 2,3 m  
superficie alla base (casetta): 1,5 x 1,6 m  
superficie coperta (casetta): 2,0 x 2,2 m  
altezza (totale): 3,8 m  
altezza (piattaforma): 0,6 m

2 panche interne  
1 tavolo  
1 rampa, trapezoidale

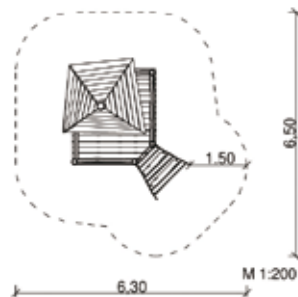

### 3.29.1 Piccolo Tepee

Superficie alla base:  $\varnothing$  ca. 2,0 m  
altezza (totale): 2,5 m  
altezza (piattaforma): 0,25 m  
3 panche interne  
1 tavolino

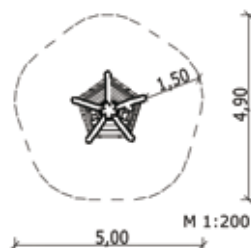

Delle buche intasate con la sabbia, offrono molte possibilità di gioco e ancor più se abbinata a qualche proposta o attrezzo. Se lo spazio esterno è limitato, questa soluzione può essere particolarmente interessante, specie se si considera l'impossibilità di avere un prato in buone condizioni. La struttura posta nella buca di sabbia creerà anche zone di ombra e di riposo e offrirà attività alternative e differenziate.

Occorre tenere presente che questa buca richiede lavoro e manutenzione, in quanto la sabbia sarà costantemente spostata e messa in disordine dai bambini. Pertanto è bene che non sia comunque l'unica area di gioco disponibile.



### 5.37.5 Bounty

composizione:

- 1 torretta trapezoidale; 1,2/1,5 x 1,2 m;  
h piattaforma = 1,2 m; 2 balaustre; h = 0,8 m;
- 1 timone con movimento rotatorio;
- 1 barriera posta sotto la torretta; h = 1,2 m;
- 1 panca
- 1 scala; largh. = 0,8 m; h = 1,2 m  
balaustra su tutti i lati
- 1 scivolo (acciaio inox); largh. = 0,5 m; h = 1,2 m  
tamponatura ai lati dello scivolo
- 1 paretina in legno laterale lungh.; l = 1,2 m; h = 0,8 - 1,0 m
- 1 paretina in legno laterale lungh.; l = 2,0 m; h = 0,6 m
- 1 fiancata in legno con scaffale; l = 2,0 m  
largh. = 0,3 m; h = 0,6 m; 1 carrucola rotante
- 2 paretine in legno (prua); l ca. 2,4 m; h = 0,6 - 1,25 m;  
1 lato con apertura
- 2 panche; h = 0,3 m e 0,5 m

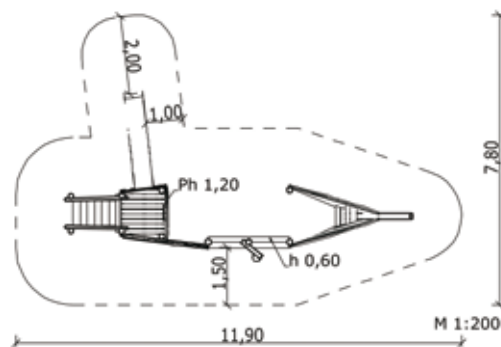

## 5.576 Gioco multifunzione „Guscio di lumaca“

composizione:

1 torretta esagonale con tetto a pagoda;  $\varnothing$  ca. 2,0 m; h piattaforma = 0,2 / 1,5 m

3 balaustre sul piano superiore; l = 1,0 m; h = 0,8 m

3 balaustre sul piano inferiore; l = 1,0 m; h = 0,8 m

1 panca; l = 1,0 m; h = 0,3 m

1 parete di arrampicate con tacche di appiglio; largh. = 1,5 m; h = 2,3 m

1 ponte in legno fisso con balaustra; l = 2,0 m; largh. = 0,8 m

1 elemento di sostegno; largh. = 1,2 m; h piattaforma = 0,4 m;  
posizionato ca. + 1,5 m sul piano finito

1 piattaforma di forma irregolare; 1,3 x 0,75/1,0 m; h piattaforma = 1,0 m

1 scultura „Civetta“ posizionata su palo; h ca. 0,3 m

1 piattaforma di forma irregolare; 0,75 x 1,0/1,3 m; h piattaforma = 0,5 m  
con gusci di lumaca in rilievo

3 scala a pioli verticale; largh. = 1 x 1,0 m; 2 x 1,3 m; h = 0,5 m

1 canaletta per la sabbia; 1 canaletta per la sabbia a due vie; 1 vagonetto ribaltabile

1 tavolino „Fiore“;  $\varnothing$  ca. 0,7 m; h = 0,5 m

1 fune-gomema con fune di appiglio; l = 2,0 m; h = 0,5 m

1 palo d'arrampicata con rilievo-scultura serpente; h = 1,5 m

